



Il presente documento ha lo scopo di informare il personale tecnico sull'allestimento e la gestione del palco. Costi e variazioni potranno mutare in caso di utilizzo di strumentazione in nostro possesso o in caso di service a carico di terze parti.

Fare riferimento ai responsabili del gruppo per accordi vari sia di tipo tecnico che logistico.

INDICE

- Disposizione sul palco
- Set microfoni
- Monitor
- Mappatura canali mixer
- Impianto audio/luci
- Palco
- Camerino
- Contatti

DISPOSIZIONE SUL PALCO

Rappresentazione grafica della disposizione sul palco.

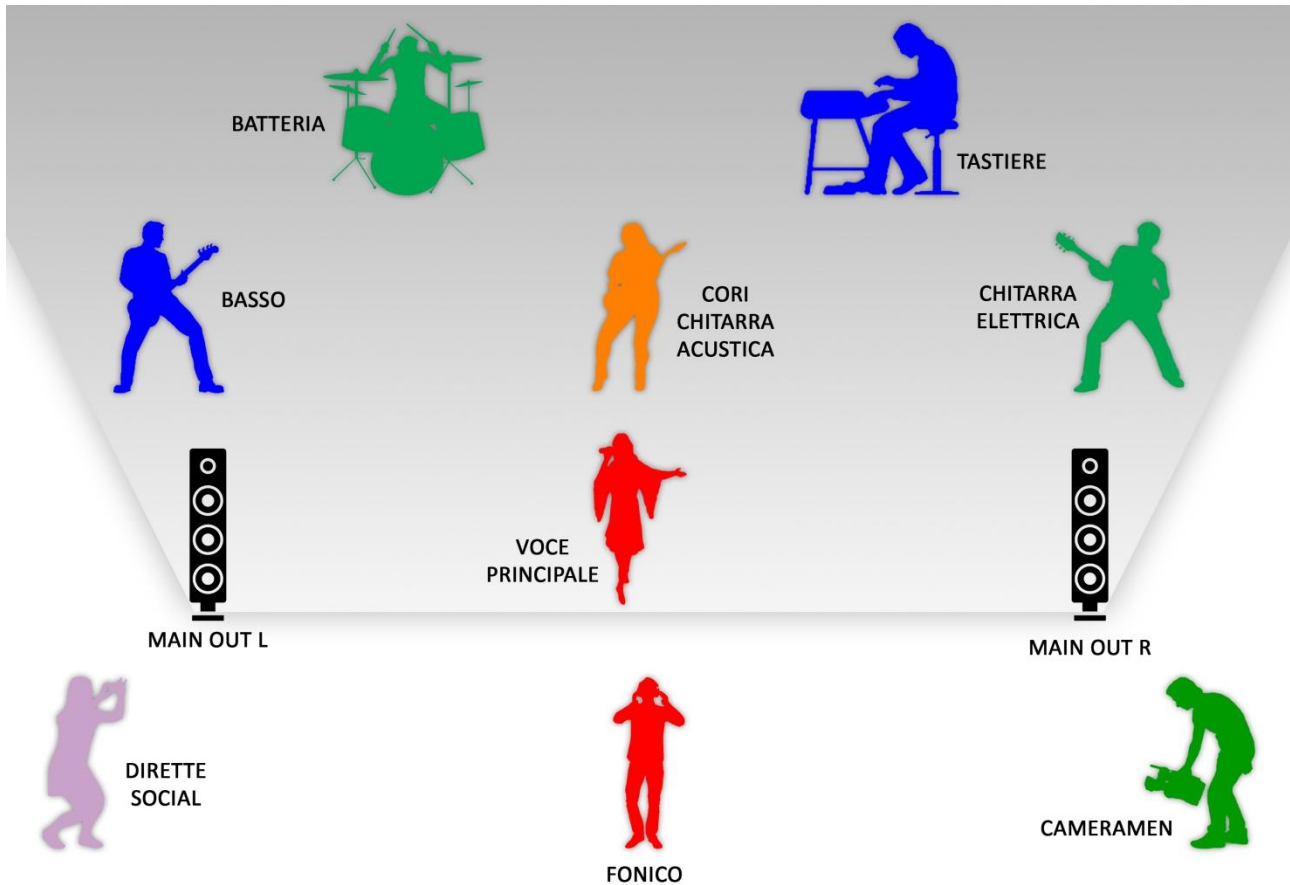

SET MICROFONI

BATTERIA	
Grancassa	microfono dinamico
Rullante	microfono dinamico
Tom	microfono dinamico
Timpano	microfono dinamico
Charleston	microfono a condensatore
Ride	microfono a condensatore
Panoramico L	microfono a condensatore
Panoramico R	microfono a condensatore
Pad elettronico	collegamento diretto mono

BASSO
Uscita diretta dall'amplificatore

TASTIERE
D.I. box stereo

CHITARRA ELETTRICA
D.I. box mono

CHITARRA ACUSTICA
D.I. box mono

CORI
microfono dinamico

VOCE PRINCIPALE
microfono dinamico

MONITOR

AUX 1 - BATTERISTA

possiede in-ear monitor

AUX 2 - BASSISTA

possiede in-ear monitor

AUX 3 - TASTIERISTA

possiede in-ear monitor

AUX 4 - CHITARRISTA

possiede in-ear monitor

AUX 5 - CORISTA

possiede in-ear monitor

AUX 6 - CANTANTE

possiede in-ear monitor

MAPPATURA CANALI MIXER

Rappresentazione grafica della mappatura canali mixer

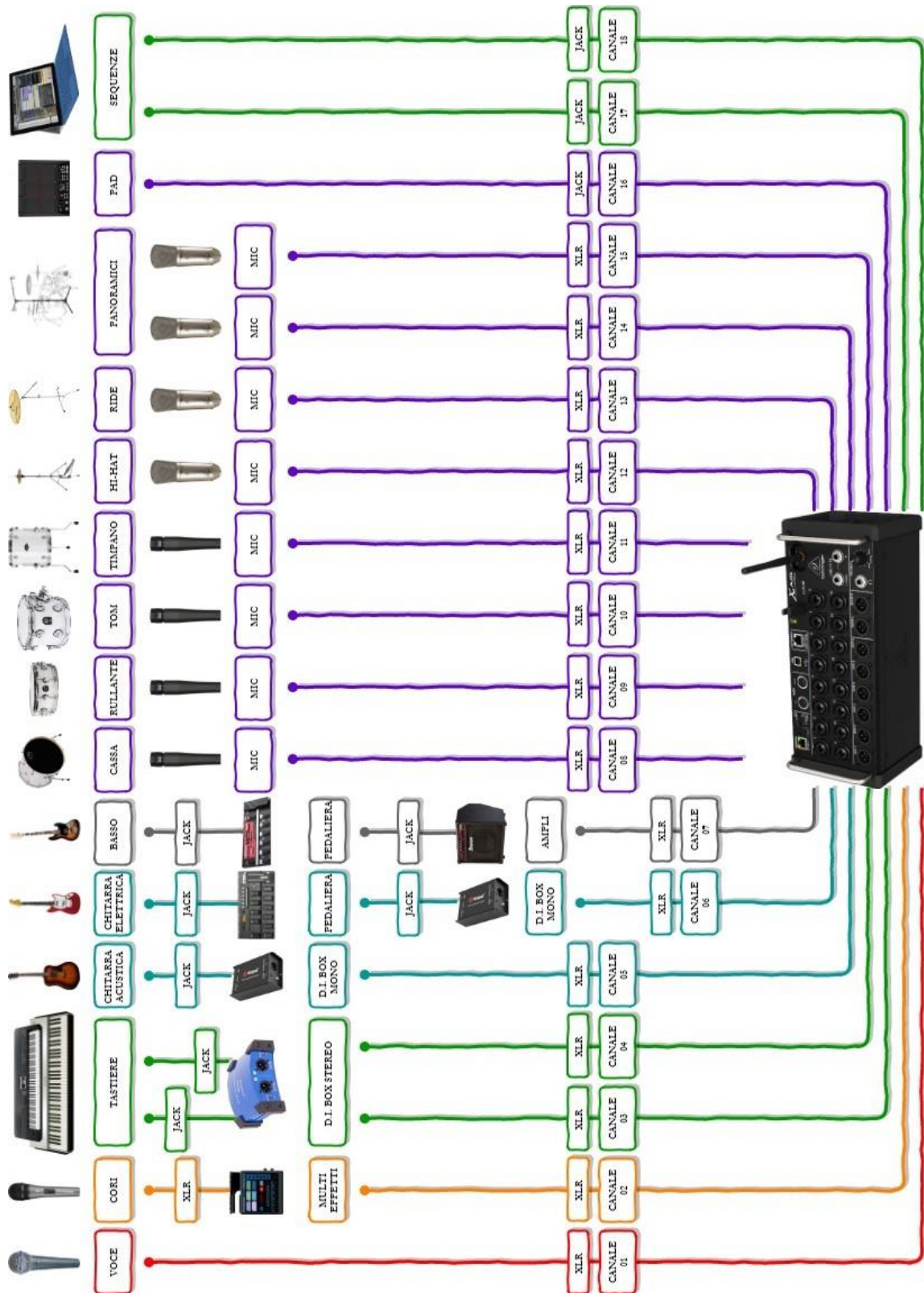

IMPIANTO AUDIO/LUCI

L'impianto audio/luci deve essere di potenza adeguata al luogo del concerto per rendere lo spettacolo piacevole alla vista e all'ascolto degli spettatori.

Il nostro standard audio prevede un setup composto da:	
PUBBLICO	MONITOR PALCO
<ul style="list-style-type: none">• 2 casse Montarbo W20 a doppio cono da 850Watt• 2 subwoofer Montarbo S40SW da 550Watt	<ul style="list-style-type: none">• 2 casse Montarbo W440 da 400Watt• 1 cassa Montarbo M25A da 150Watt

Il nostro standard luci ed effetti scenografici è composto da:
<ul style="list-style-type: none">• 8 faretti Slimpar Sagitter 12 DL da 100Watt• 2 bar Led Slimbar Sagitter 16 DL da 210Watt• 2 fari alogeni bianchi da 1000Watt• 1 macchina del fumo Sagitter 1500Watt

PALCO

Qualora il setup sia affidato alla band, si richiede che il palco sia reso disponibile almeno 4-6 ore prima dello spettacolo per montaggio, messa a punto e soundcheck.

È preferibile che non sia inferiore a circa 8x6 metri
e se possibile con pedana per batteria di circa 4x4 metri.

Il palco deve essere costituito da una superficie piana e ben stabile.

Ordine e buona cablatura dei cavi permetterà
alla cantante e musicisti un'adeguata mobilità sul palco.

Si richiede, inoltre, l'utilizzo di apparecchiature valide e di qualità.

CAMERINO

Si richiede un camerino per 6 persone dotato di luce ed acqua corrente
e possibilmente in prossimità del palco.

Il camerino dovrà essere chiudibile o custodito
e l'accesso allo stesso riservato esclusivamente ai componenti,
collaboratori della band e relativi addetti
anche per permettere il sicuro deposito di oggetti personali.

CONTATTI

Sito web:

www.heavenelisacoverband.it

E-mail:

heaven.elisacoverband@gmail.com

Facebook:

@ElisaCoverBandHEAVEN

<https://www.facebook.com/ElisaCoverBandHEAVEN>

Instagram:

@heaven.elisacoverband

<https://www.instagram.com/heaven.elisacoverband>

YouTube:

@Heaven ElisaCoverBand

<https://www.youtube.com/channel/UC0iFt40E0X6xyCKTkhY92Vw>

Villaggio Musicale:

@HEAVEN - Elisa Cover Band

<https://www.villaggiomusicale.com/band/elisacoverbandheaven>

Per qualsiasi tipo di segnalazione che possa compromettere la riuscita dello show e per ogni chiarimento riguardo la presente scheda tecnica si prega di contattare i referenti della band:

Simone Savio
(responsabile supporto
logistico)
[+39 333 373 0562](tel:+393333730562)

Stefano Berto
(responsabile supporto
tecnico)
[+39 339 638 7784](tel:+393396387784)

Sabrina Sirotich
(responsabile supporto
tecnico, grafico, social)
[+39 345 450 2608](tel:+393454502608)

ANNOTAZIONI AGGIUNTIVE

LIBERATORIA E AUTORIZZAZIONE ALLE RIPRESE

Ci riserviamo della facoltà che prima, dopo e durante lo svolgimento del concerto siano effettuate eventuali riprese video, fotografiche e/o registrazioni audio, anche realizzate da soggetti terzi, su qualsiasi supporto multimediale.

Si autorizza ad utilizzare, anche a mezzo soggetti terzi autorizzati, le riprese e/o registrazioni di cui sopra citate, sia nella sua integrità sia in modo parziale, in sede televisiva, radiofonica, internet, audiovisiva ecc. in qualunque forma e modo e con qualsiasi mezzo tecnico, in Italia e all'Estero.

Si dichiara, inoltre, di non avere nulla da pretendere in merito all'utilizzazione del materiale audio/foto/video così come sopra indicato e per la partecipazione agli eventi inerenti al progetto senza scopo di lucro né nell'anno corrente né negli anni a venire.

FIRMA PER PRESA VISIONE

La gestione e/o il service incaricato dichiarano di aver preso visione della presente scheda tecnica accettandone tutte le clausole.

La gestione:

Heaven Elisa Cover Band:
